

# Gabarit DVDr Sérigraphie

## IMPRESSION EN PANTONE

### avec ou sans Aplat Blanc

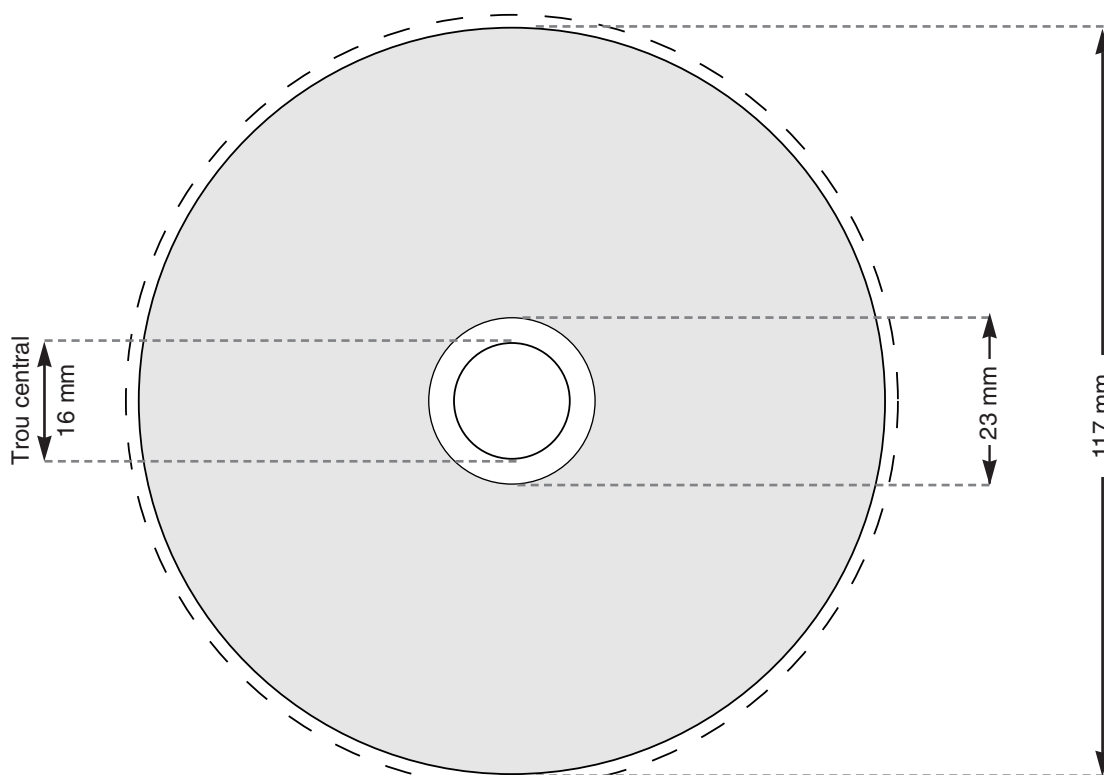

Zone grise = surface imprimable

#### Informations techniques :

- Dimension totale cd : ø 120 mm
- Dimension zone imprimable cd : 117 x 23 mm
- Zone neutre = cercle de 26 mm
- Trou centre DVD 16 mm

———— = filet technique

#### IMPRESSION EN SERIGRAPHIE

##### FOURNITURE DES FILMS

- Films **POSITIFS**, Sens Litho (couche émulsion au-dessus)
- **Trame 100 Lignes par Pouces** (Points elliptiques)
- Films **séparés pour chaque couleur**, incluant la référence Pantone correspondante.
- Angle de trame : Il est important d'avoir 30° de décalage entre celles-ci.
- Fournir **épreuve couleur**

##### FOURNITURE DE FILMS OU DE FICHIERS

- Chaque film ou fichier doit être détourné : **sans impression à l'extérieur de la surface d'impression et accompagné de la défonce centrale de la surface d'impression**
- **Taille minimum des caractères** 5 points en positif, 6 points en négatif.
- **Épaisseur des lignes** 0.20 mm en positif, 0.30 mm en négatif.
- **Densité et tolérance des tramés** : supérieurs à 15% dans les hautes lumières, inférieurs à 85% dans les ombres.

#### IMPERATIF : REPERES DE REGISTRE

- Faire apparaître, sur chaque film, les repères suivants : (**Épaisseur de 0.35 points = 0.12 mm**)
- Une croix de centrage **IMPERATIVE** sur chaque films
- 4 Abeilles de repérage positionnées **IMPERATIVEMENT** à 150mm) sur les axes horizontal et vertical.  
SOIT UNE PAGE DE 150 MM DE COTÉ

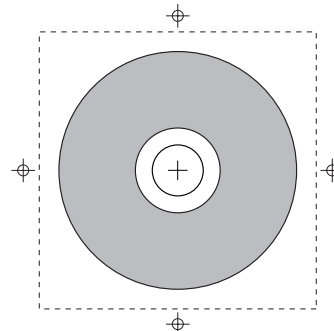

*NB. Sous XPress, exceptée la croix de centrage, les repères sont automatiquement générés au flashage.  
(Votre document doit faire 150 mm x 150 mm)*

- **LES FILETS TECHNIQUES** (diamètre physique du dvd) **NE DOIVENT PAS APPARAÎTRE SUR LES FILMS.**